

REÁMÉNAGEMENT TOTAL D'UNE MAISON DE VILLE

HABITAT INDIVIDUEL / RENOVATION



ANGOULÊME (16)

La rénovation de cette maison, située dans le quartier Victor Hugo à Angoulême, poursuivait deux objectifs : conserver au maximum l'existant tout en ouvrant les espaces et trouver une nouvelle organisation fonctionnelle pour un confort d'usage optimum. Outre le remplacement total des équipements, des menuiseries et l'amélioration de l'isolation, les principales interventions intérieures se sont résumées à la réalisation d'un sanitaire au rez-de-chaussée et à la création de rangements séparatifs et de dispositifs lumineux pour hiérarchiser les espaces. Par ailleurs, les façades et le jardin méritaient également un grand rafraîchissement. Les façades ont été rénovées avec le remplacement des volets existants par des panneaux battants bois, système décliné pour le traitement des clôtures et du portail de la cour d'entrée. Côté jardin, la démolition de dépendances vétustes fut le préalable au réaménagement extérieur. La cour d'entrée a été traitée dans un esprit minimaliste tandis que le jardin a

Maîtrise d'ouvrage : Privé
Maîtrise d'oeuvre : KIB Architecte
Kevin IMBOURG - BOIS Architecte DPLG
Mission complète
Surface SHAB: 115 m²
Montant travaux: 80 000€ HT
Livraison : juin 2017







REHABILITATION - MAISON DE VILLE

ANGOULEME



La rénovation de cette maison, située dans le quartier Victor Hugo à Angoulême, poursuivait deux objectifs : conserver au maximum l'existant tout en ouvrant les espaces et trouver une nouvelle organisation fonctionnelle pour un confort d'usage optimum. Outre le remplacement total des équipements, des menuiseries et l'amélioration de l'isolation, les principales interventions intérieures se sont résumées à la réalisation d'un sanitaire au rez-de-chaussée et à la création de rangements séparatifs et de dispositifs lumineux pour hiérarchiser les espaces.

Par ailleurs, les façades et le jardin méritaient également un grand rafraîchissement. Les façades ont été rénovées avec le remplacement des volets existants par des panneaux battants bois, système décliné pour le traitement des clôtures et du portail de la cour d'entrée. Côté jardin, la démolition de dépendances vétustes fut le préalable au réaménagement extérieur. La cour d'entrée a été traitée dans un esprit minéral tandis que le jardin a été largement replantée, autour d'une allée en béton qui permet d'accéder au fond de la parcelle. Enfin, une terrasse bois a été réalisée dans la continuité de la maison offrant un nouvel espace d'agrément donnant sur le jardin.

Mandataire : Kevin IMBOURG Architecte DPLG
 Maîtrise d'ouvrage : Privée
 SHAB : 125m²
 Budget : 100 000€ HT
 Livraison : 2010

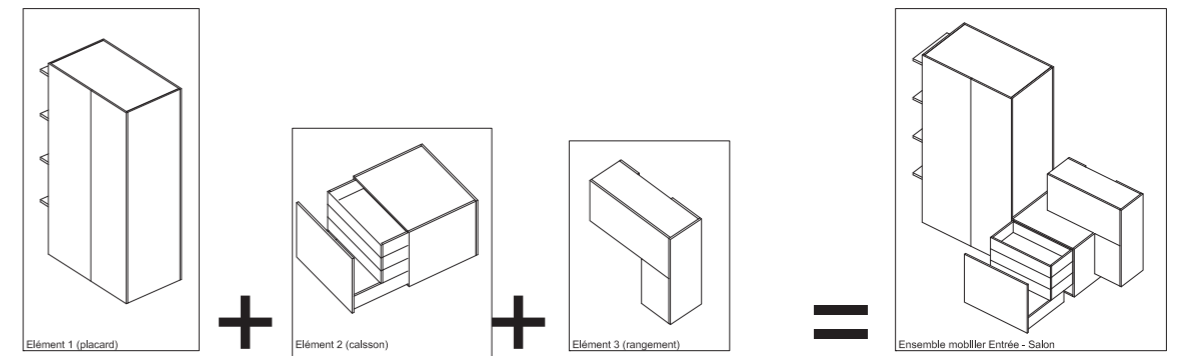

SCHÉMA DES RANGEMENTS SÉPARATIFS

